

# Handhebezug ohne Überlastsicherung

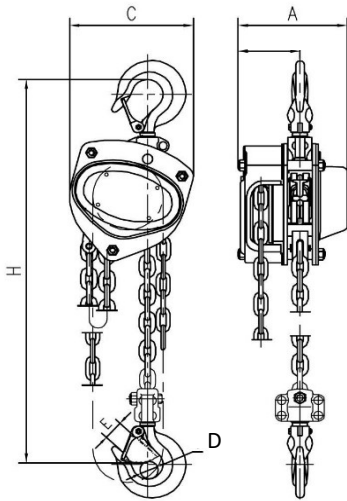

Beispielhaftes Modell

**Typ:** McBull

**Anwendung:** Ideal für den Einsatz im Lager, in der Produktion und bei Montagearbeiten oder ähnliches

**Material:** Stahl lackiert

**Hebezeugkette:** Stahl galvanisch verzinkt nach DIN EN 818-7 T

**Bremsscheiben:** ohne Aspest

**Standardhub:** 3m

**Vorteile:**

Beide Lasthaken sind mit einer geschmiedeten Sicherung und 360° drehbar ausgestattet.

Der Handhebezug ist mit einer automatischen Lastdruckbremse beim Heben und Senken versehen.

**Hinweis:**

auch in anderen Hub-Höhen erhältlich - Preis auf Anfrage

| Artikelnummer | Tragfähigkeit in kg | Lastkette in mm | Stranganzahl | Standardhub in m | Maßtabelle in mm |     |     |    |    | Gewicht kg |
|---------------|---------------------|-----------------|--------------|------------------|------------------|-----|-----|----|----|------------|
|               |                     |                 |              |                  | A                | C   | H   | D  | E  |            |
| HZ00500030    | 500                 | 6x18            | 1            | 3,0              | 138              | 137 | 270 | 35 | 28 | 9,3        |
| HZ01000030    | 1.000               | 6x18            | 1            | 3,0              | 147              | 162 | 317 | 36 | 26 | 11,4       |
| HZ02000030    | 2.000               | 8x24            | 1            | 3,0              | 170              | 194 | 414 | 43 | 32 | 18,5       |
| HZ03000030    | 3.000               | 8x24            | 2            | 3,0              | 170              | 220 | 465 | 50 | 37 | 21,2       |
| HZ05000030    | 5.000               | 10x30           | 2            | 3,0              | 190              | 288 | 618 | 64 | 46 | 41,8       |

Die Angaben können je Artikel leichte Abweichungen enthalten.

